

# Návod na obsluhu MA 2601 MA2604

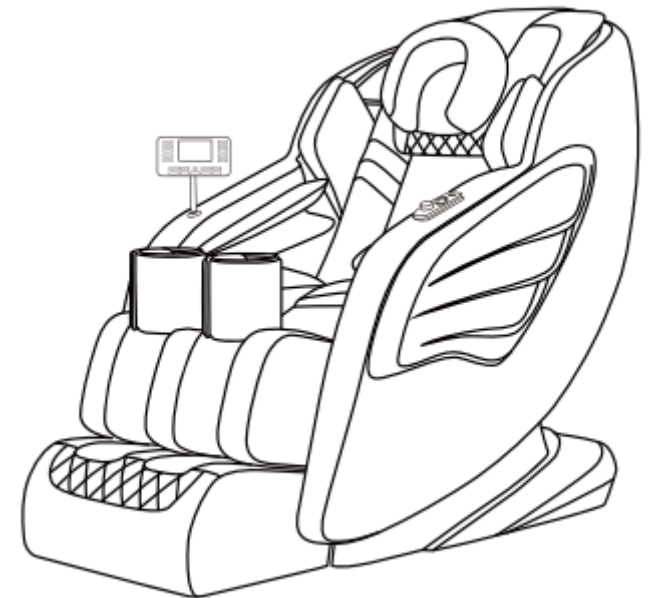

# OBSAH

Pred použitím si prečítajte a dodržiavajte všetky bezpečnostné a prevádzkové pokyny uvedené v tejto používateľskej príručke. Pri prevádzke by sa mali vždy dodržiavať základné bezpečnostné opatrenia.

Príprava a pokyny pred použitím .....	. 2
Štruktúra produktu .....	. 3
Návod na obsluhu ovládača .....	. 4
Návod na obsluhu .....	5-6
Príručka klávesových skratiek .....	. 7
Pokyny na používanie Bluetooth .....	. 8
Pred použitím .....	. 9
Bezpečnostné opatrenia .....	10-11
Údržba produktu .....	. 12
Technické špecifikácie produktu .....	. 13

Naša spoločnosť si vyhradzuje právo vylepšiť produkt a jeho príručku bez predchádzajúceho upozornenia. Vzhľad produktu sa môže líšiť od skutočného produktu.

Táto príručka bola starostlivo skontrolovaná, avšak nemožno vylúčiť tlačové chyby alebo nedorozumenia v obsahu. Ospravedlňujeme sa za prípadné neprijemnosti, ktoré z toho môžu vyplývať.

## 10 Technické špecifikácie produktu

Názov položky	Popis špecifikácie
Názov produktu	Masážne kreslo
Model	MA2601 MA2604
Menovité napätie	220V
Menovitá frekvencia	50-60Hz
Menovitý výkon	120W
Hmotnosť	Čistá hmotnosť: 55 kg, hrubá hmotnosť: 65 kg
Pôvod	Čína

## 01 Príprava a pokyny pred použitím

### 1. Otvorte balenie a vyberte príslušenstvo.

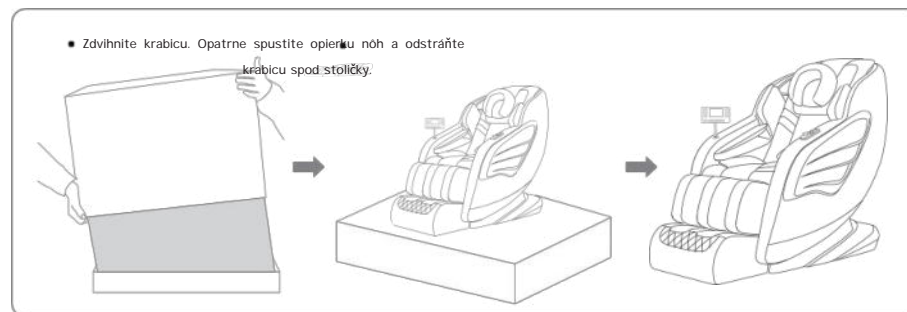

1. Odstráňte baliacu pásku z vonkajšieho obalu masážneho kresla, zdvihnite vonkajší obal a odložte ho.

2. Vyberte príslušenstvo a odložte ho na neskoršie použitie.

### 2.2. Umiestnenie masážneho kresla

\* Opatrne vyberte celé masážne kreslo z obalu a umiestnite ho na vhodné miesto vo vašej domácnosti.

\* Nevystavujte kreslo priamemu slnečnému žiareniu ani vykurovacím zariadeniam, pretože to môže spôsobiť zmenu farby alebo stvrdnutie poťahu.

\* Aby ste predišli poškodeniu podlahy a znížili hluk, umiestnite pod masážne kreslo handričku alebo iný materiál.

\* Uistite sa, že pred ani za masážnym kreslom nie sú žiadne prekážky (za operadlom nechajte priestor väčší ako 30 cm).

\* Vyhnite sa umiestneniu kresla vo vlhkých alebo nerovných priestoroch.

\* Aby ste predišli rušeniu signálu, udržiavajte masážne kreslo vo vzdialenosti minimálne 1 metrov od televízorov, rádii a iných zariadení.

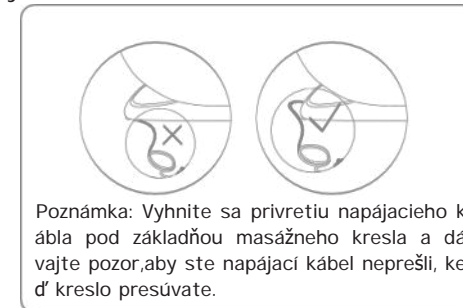
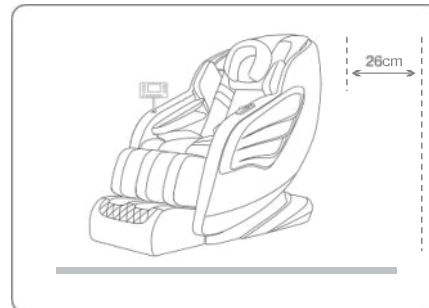

## 02 Štruktúra produktu

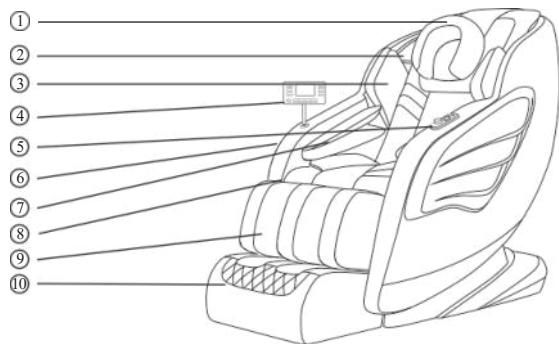

- |                           |                              |                       |
|---------------------------|------------------------------|-----------------------|
| 1. Vankúš                 | 6. Laktová opierka           | 11. Poistka           |
| 2. Kryt reproduktora      | 7. Vzduchové vankúše na ruky | 12. Sieťová zástrčka  |
| 3. Ramenné airbagy        | 8. Kolenné airbagy           | 13. Zapnutie/Vypnutie |
| 4. Diaľkové ovládanie     | 9. Vzduchové vankúše na nohy |                       |
| 5. Tlačidlo rýchlej voľby | 10. Koleska                  |                       |

Operadlo masážneho kresla

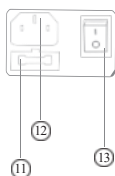
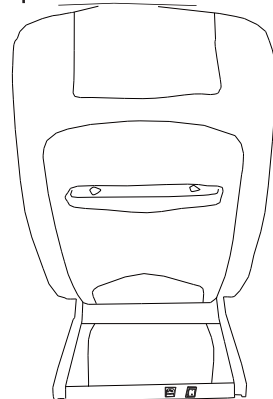

### Ako presunúť masážne kreslo

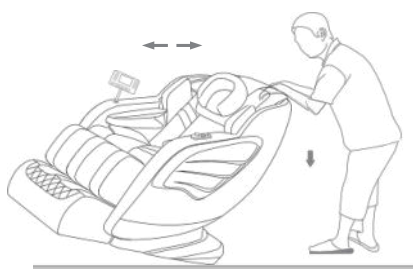

1. Obe ruky položte na operadlo, ako je znázornené na obrázku vľavo, a nakloňte kreslo dozadu približne o 30°.
2. Opatrne posuňte masážne kreslo dopredu alebo dozadu pomocou koliesok, kým nebude v požadovanej polohe. Potom ho uvoľnite.



Upozornenie

- \*Nepresúvajte masážne kreslo, keď ho niekto používa.
- \*Pri presúvaní masážneho kresla môže dôjsť k poškodeniu podlahy. Odporúča sa umiestniť pod kreslo podložku.
- \*Aby ste predišli pádu, držte masážne kreslo pevne pri presúvaní.
- \*Uistite sa, že opierka nôh je úplne zasunutá, aby ste predišli zraneniam pri presúvaní masážneho kresla.

## 09 Údržba produktu

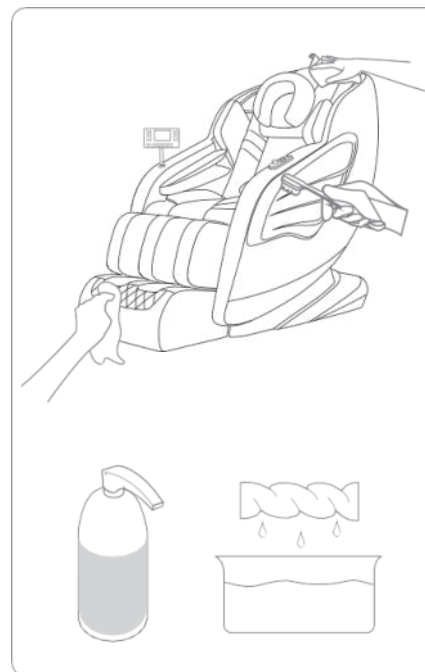

### Čistenie

1. Na čistenie výrobku nepoužívajte oceľovú vlnu, abrazívne čistiace prostriedky ani žieravé kvapaliny (ako je benzín alebo acetón).
2. Odpojte zástrčku od elektrickej siete.
3. Na čistenie masážneho kresla, diaľkového ovládača a napájacieho kábla použite suchú handričku.
4. Nepoužívajte vlhké handričky ani čistiace prostriedky.

### Skladovanie

1. Odpojte zástrčku od elektrickej siete.
2. Tento výrobok skladujte na chladnom a suchom mieste, mimo dosahu slnečného žiarenia.
3. Na tento výrobok nekladte ťažké predmety.

Ak je poťah poškodený alebo sa vyskytne mechanický problém, prestaňte výrobok používať a obráťte sa na technika.





Upozornenie

- Tento výrobok by nemali používať osoby s telesným, zmyslovým alebo duševným postihnutím alebo osoby bez skúseností a znalostí, pokiaľ nie sú pod dohľadom alebo vedením zodpovednej osoby, ktorá zabezpečí ich bezpečnosť pri používaní tohto výrobku.
- Deti by mali byť pod dohľadom, aby sa zabezpečilo, že sa s týmto masážnym kreslom nebudú hrať.
- Ak je napájací kábel poškodený, musí byť nahradený špeciálnym káblom alebo komponentmi, ktoré sú dostupné od výrobcu alebo servisného oddelenia.
- Nepoužívajte toto zariadenie s napätím, ktoré nezodpovedá špecifikovaným normám pre toto zariadenie.
- Tento výrobok sa musí používať s uzemnenou trojuholníkovou zásuvkou a mal by mať spoľahlivé uzemňovacie zariadenie.
- Potiah, či už kožený alebo látkový, by sa mal v prípade poškodenia okamžite vymeniť. Nepoužívajte zariadenie, aby ste predišli zraneniam.
- Nedovoľte, aby sa diaľkový ovládač namočil alebo bol vystavený vlhkým podmienkam, aby ste predišli poruchám.

### Abnormálne podmienky a spôsoby manipulácie

#### Možné scenáre

#### Metódy liečby

Zvuky počas prevádzky.

Vytvorený hluk je výsledkom štrukturálneho dizajnu a neovplyvňuje funkciu zariadenia.

Masážne kreslo sa nedá ovládať, aj keď je napájací kábel zapojený.

Skontrolujte, či je napájací kábel správne zapojený alebo či je k dispozícii napájanie. Skontrolujte, či je hlavný vypínač masážneho kresla v polohe „I“. Skontrolujte, či nie je poškodený napájací kábel. Skontrolujte, či nie je poškodená poistka, a v prípade potreby ju vymeňte.

Operadlo sa nedá voľne nastaviť.

Skontrolujte, či sa v operadle alebo opierke nôh nenachádzajú cudzie predmety. Skontrolujte, či nie je uvoľnený prepojavací kábel.

Počas prevádzky je ovládač funkčný, ale masážne kreslo nereaguje.

Ak sa teplota masážneho kresla po dlhšom používaní príliš zvýši, automaticky prejde do režimu tepelnej ochrany. Vypnite zariadenie a prerušte používanie na 30 až 50 minút, aby sa zariadenie mohlo interne ochladiť.

Počas prevádzky ovládač nefunguje a masážne kreslo zastaví funkciu.

Ak je aktivovaná funkcia automatického časovača a nastavený čas uplynul, stlačte tlačidlo znova pre pokračovanie v prevádzke.

Ak nastane abnormálna situácia, aby ste predišli nehodám, prestaňte používať masážne kreslo a odpojte napájací kábel. Ak nasledujúce metódy liečby nefungujú, obráťte sa na zákaznický servis.

## O3 Návod na obsluhu diaľkového ovládača

### Funkčné oblasti diaľkového ovládača: (predná strana diaľkového ovládača)

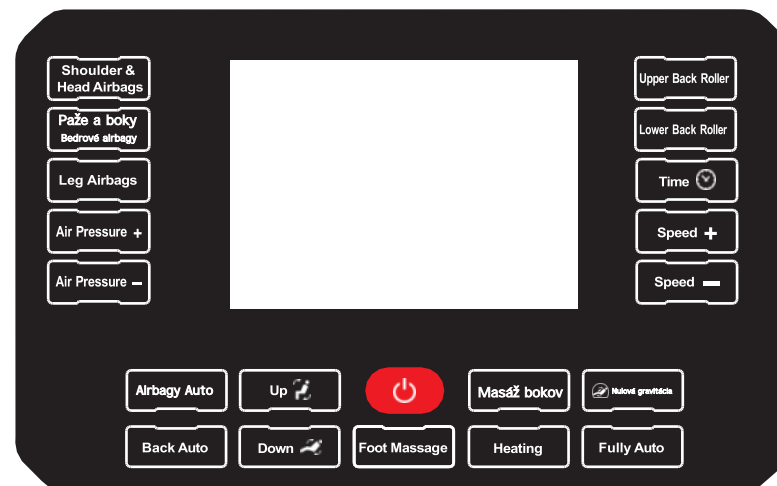

## 04 Prevádzkové pokyny

### Popis spodných funkcií

1. Napájanie: V pohotovostnom režime stlačte toto tlačidlo pre aktiváciu obrazovky ovládača. V tomto bode si môžete vybrať zodpovedajúci masážny program pre spustenie masáže.
2. Ramenné/hlavové airbagy: Aktivujte/deaktivujte masážnu funkciu pre ramenné a hlavové airbagy.
3. Airbagy na ruky/boky: Aktivujte/deaktivujte masážnu funkciu pre airbagy na ruky a boky.
4. Airbagy na nohy: Aktivujte/deaktivujte masážnu funkciu pre airbagy na nohy.
5. Tlak vzduchu+: Stlačte toto tlačidlo pre zvýšenie intenzity airbagov o 3 úrovne.
6. Tlak vzduchu-: Stlačte toto tlačidlo pre zníženie intenzity airbagov o 3 úrovne.
7. Airbagy Auto: Aktivujte/deaktivujte celú masáž airbagov.
8. Zadné Auto: Aktivujte/deaktivujte automatický režim chrbta (súčasne sa zapnú alebo vypnú režimy hnetenia a Tuina).
9. UP: Dlhú dobu stlačte toto tlačidlo, operadlo sa zdvihne a lýtka klesnú. Uvoľnite tlačidlo, operadlo a lýtka sa zastavia.
10. Dole: Dlhú dobu stlačte toto tlačidlo, operadlo klesne a lýtka sa zdvihnú. Uvoľnite tlačidlo, operadlo a lýtka sa zastavia.
11. Masáž chodidiel: Aktivujte/deaktivujte valčeky na chodidlá. K dispozícii sú 3 nastaviteľné úrovne.
12. Masáž bedier: Aktivujte/deaktivujte masáž bedier.
13. Vyhrievanie: Aktivujte/deaktivujte vysokú teplotu chrbta a nôh.
14. Zero-G: Jedným kliknutím sa aktivuje funkcia nulovej gravitácie s maximálnym uhlom nulovej gravitácie. Funkcia Zero-G znamená, že celé kreslo je v horizontálnej polohe.
15. Plne automatické: Relaxácia (radosť / strečing / silná / spánok / osvieženie).

## 08 Bezpečnostné pokyny



Upozornenie

### Pred použitím zariadenia si pozorne prečítajte všetky pokyny.

Toto masážne kreslo sa musí používať so zásuvkou, ktorá zodpovedá zástrčke. Nesprávne uzemnenie môže viesť k úrazu elektrickým prúdom. Zástrčku ani zásuvku sami neupravujte; vždy to nechajte skontrolovať kvalifikovaným technikom. Pri manipulácii s elektrickými výrobkami dodržiavajte základné bezpečnostné opatrenia, aby ste predišli rizikám, ako sú úrazy elektrickým prúdom, popáleniny, požiar alebo zranenia, vrátane nasledujúcich.

- Výrobok používajte iba so zásuvkou, ktorá zodpovedá zástrčke.
- Uistite sa, že je zástrčka úplne zasunutá do zásuvky, aby sa znížilo riziko skratu.
- Po použití alebo pred čistením vždy odpojte stoličku zo zásuvky.
- Nepoužívajte tento výrobok pri vysokých teplotách.
- Neskladujte ani nepoužívajte tento výrobok vonku alebo na priamom slnečnom svetle.
- V prípade náhleho výpadku prúdu počas používania okamžite vypnite zariadenie a odpojte ho, aby ste predišli poškodeniu pri obnovení napájania.
- Nepoužívajte masážne kreslo, ak je napájací kábel mokry alebo poškodený.
- Nezasúvajte ani nevyťahujte zástrčku mokrymi rukami, aby ste predišli nehodám.
- Dohliadajte na deti, osoby so zdravotným postihnutím alebo osoby s obmedzenou pohyblivosťou, ak sa nachádzajú v blízkosti masážneho kresla alebo ho používajú.
- Výrobok používajte len na účely opísané v príručke.
- Nepoužívajte príslušenstvo, ktoré neposkytuje spoločnosť.
- Nestojte, nesedte ani neskačte na opierke nôh, aby ste predišli zraneniam.
- Nepokúšajte sa sedieť na laktovej opierke alebo operadle, pretože to môže spôsobiť prevrátenie stoličky a nehody.
- Počas masáže nezaspávajú.
- Masážne kreslo pravidelne čistite a vyhnite sa vkladaniu predmetov do jeho štrbín.
- Nepresúvajte masážne kreslo ťahaním za napájací kábel.
- Pred každým použitím skontrolujte, či na čalúnení alebo operadle stoličky nie sú abnormálne praskliny alebo poškodenia. Ak zistíte akékoľvek abnormality, výrobok nepoužívajte a okamžite kontaktujte zákaznický servis dodávateľa.
- Tento výrobok je určený len na domáce použitie.
- Ak si nie ste istí, či môžete masážne kreslo používať, poraďte sa s lekárom.
- Pred použitím produktu sa poraďte s lekárom, ak trpíte zhubnými nádormi, srdcovými chorobami, ste tehotná, v šestonedeli alebo máte menštruáciu, potrebujete pokojnú fázu zotavenia, podstupujete liečbu, máte problémy s chrbticou, abnormálne krčné stavce alebo deformity.
- Ak sa počas používania objaví bolesť, okamžite prestaňte produkt používať a v prípade zranení počas používania vyhľadajte lekársku pomoc.
- Nemaserujte zapálenú alebo opuchnutú pokožku.
- Tento produkt poskytuje príjemnú masáž pre domáce použitie a nenahrádza profesionálnu masážnu terapiu.
- Odporúča sa používať masážne kreslo denne maximálne 30 minút, pričom na jednu oblasť by sa nemalo aplikovať viac ako 20 minút, aby sa predišlo negatívnym účinkom nadmerného používania a prehriatiu, čo môže skrátiť životnosť produktu.
- Nepoužívajte tento produkt v prostredí s aerosólmi alebo prívodom kyslíka.
- Nevhodné pre deti do 12 rokov.

## 07 Pred použitím



Pozor

·Ak nastavíte komponent masáže nôh smerom nahor, nesadajte si do masážneho kresla, pretože by to mohlo poškodiť mechanizmus a prípadne spôsobiť prevrátenie kresla, čo môže viesť k nehodám a zraneniam.

·Predtým, ako si sadnete do masážneho kresla, uistite sa, že operadlo je vo vzpriamenej polohe. Uhol sklonu nastavte po usadení podľa osobných preferencií.

·Nevkladajte ruky ani predmety do medzier medzi sedadlom a operadlom alebo medzi sedadlom a komponentom masáže nôh, aby ste predišli nehodám a zraneniam.

·Pri nastavovaní uhla sa uistite, že za operadlom alebo pod a pred komponentom masáže nôh nie sú žiadne prekážky ani malé zvieratá.

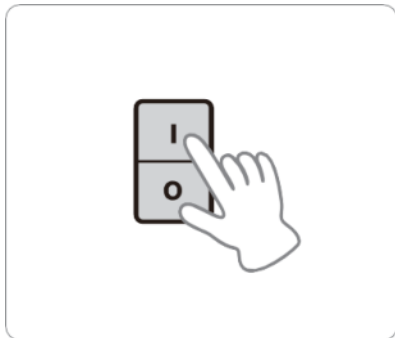

Zapojte napájací kábel masážneho kresla

-Pripojte napájací kábel

-Zapnite hlavný vypínač, ktorý sa nachádza na pravej strane masážneho kresla.

-Ak sa masážne kreslo dlhší čas nepoužíva, uistite sa, že je hlavný vypínač v polohe „O“, aby sa predĺžila jeho životnosť.

-Vytiahnite zástrčku zo zásuvky.

-Napájací kábel nekrúťte ani neohýbajte, aby ste predišli jeho zlomeniu.

Vypínač sa nachádza na zadnej strane krytu elektronického ovládania.

16. Valček na hornú časť chrbta: Stlačte raz pre spustenie masáže v smere hodinových ručičiek, na obrazovke sa zobrazí A1. Po aktivácii masáže stlačte dvakrát pre otáčanie proti smeru hodinových ručičiek, na obrazovke sa zobrazí A2. Po aktivácii masáže stlačte trikrát pre prepínanie medzi smerom hodinových ručičiek a proti smeru hodinových ručičiek, na obrazovke sa zobrazí A3. Po aktivácii masáže stlačte štyrikrát pre zobrazenie AO na obrazovke, čím sa vypnú všetky funkcie masáže ramien a valčekov na hornú časť chrbta.

17. Valček na spodnú časť chrbta: Stlačte raz pre spustenie masáže v smere hodinových ručičiek, na obrazovke sa zobrazí B1. Po aktivácii masáže stlačte dvakrát pre otáčanie proti smeru hodinových ručičiek, na obrazovke sa zobrazí B2. Po aktivácii masáže stlačte trikrát pre prepínanie medzi smerom hodinových ručičiek a proti smeru hodinových ručičiek, na obrazovke sa zobrazí B3. Po aktivácii masáže stlačte štyrikrát pre zobrazenie BO na obrazovke, čím sa vypnú všetky funkcie masáže valčekov na spodnú časť chrbta.

18. Čas: Stlačením tlačidla Štart nastavíte: 15 minút, 20 minút, 25 minút, 30 minút, prevádzku cyklu vypnutia.

19. Rýchlosť+: Stlačením tlačidla zvýšite rýchlosť valčeka

pohybu, celkovo 3 úrovne.

20. Rýchlosť-: Stlačením tlačidla znížite rýchlosť valčeka pohybu, celkovo 3 úrovne.

## 05 Rýchle klávesy-Manuál

---

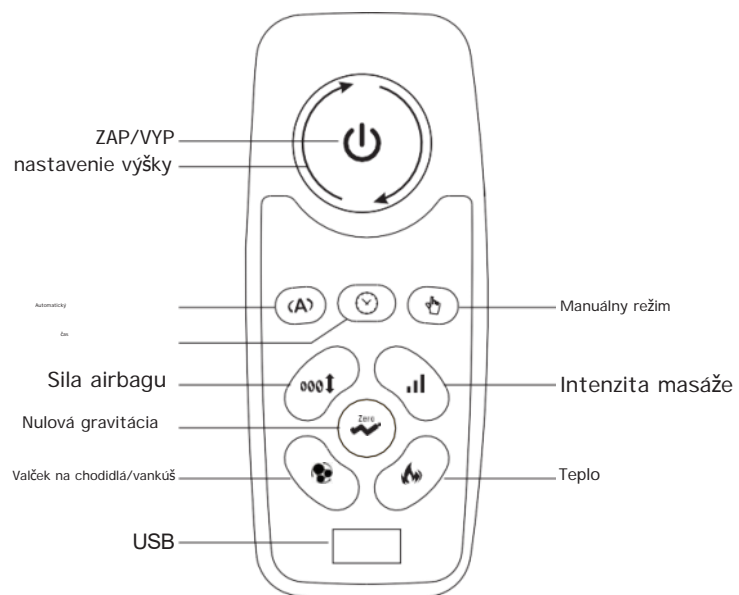

## 06 Návod na obsluhu pre používanie Bluetooth

1. Bluetooth je štandardne zapnuté pri zapnutí zariadenia, s názvom Bluetooth: (Massage Chair)
2. Zapnite Bluetooth na svojom telefóne, vyhľadajte príslušné zariadenie Bluetooth a pripojte sa na prehrávanie hudby.

# Návod na použitie

## MA2601 MA2604

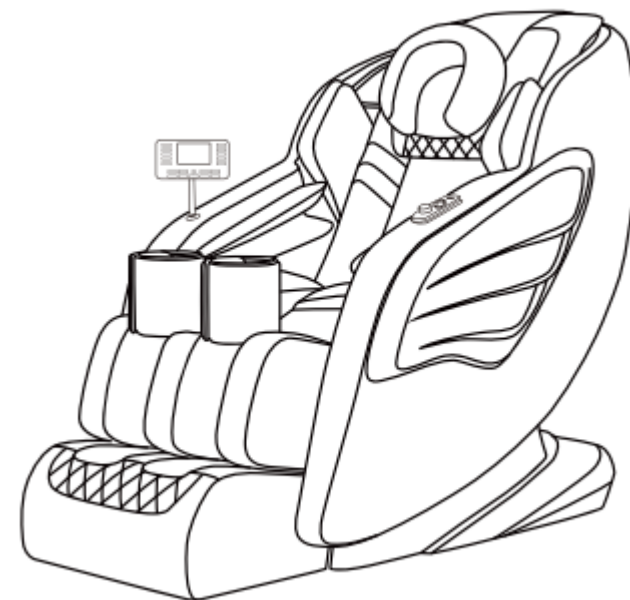

# OBSAH

Pred použitím si prečítajte a dodržiavajte všetky bezpečnostné a prevádzkové pokyny uvedené v tejto používateľskej príručke. Pri prevádzke by sa mali vždy dodržiavať základné bezpečnostné opatrenia.

Príprava a pokyny pred použitím	· 2
Štruktúra produktu	· 3
Pokyny pre ovládač	· 4
Návod na obsluhu	· 5-6
Príručka skratiek	· 7
Návod na použitie Bluetooth	· 8
Pred použitím	· 9
Bezpečnostné opatrenia	· 10-11
Údržba produktu	· 12
Technické špecifikácie produktu	· 13

Naša spoločnosť si vyhradzuje právo na zlepšenie produktu a jeho príručky bez predchádzajúceho upozornenia. Vzhľad produktu podlieha skutočnému produktu.

Táto príručka bola starostlivo skontrolovaná, ale nemôžeme vylúčiť možnosť tlačových chýb alebo nepochopenia obsahu. Ospravedlňujeme sa za akékoľvek neprijemnosti, ktoré to môže spôsobiť.

## 10 Technické špecifikácie produktu

Názov položky	Popis špecifikácie
Názov produktu	Masážne kreslo
Model	MA2601 MA2604
Menovité napätie	220V
Menovitá frekvencia	50-60Hz
Menovitý výkon	120W
Hmotnosť	Čistá hmotnosť: 55 kg Hrubá hmotnosť: 65 kg
Pôvod	Čína

## 01 Príprava a pokyny pred použitím

### 1. Otvorte obal a vyberte príslušenstvo

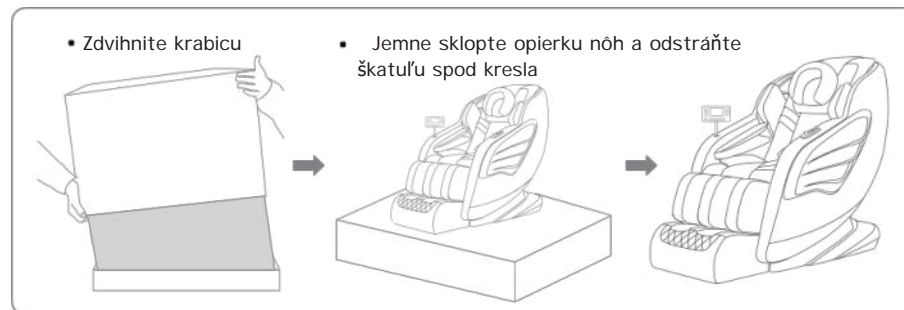

1. Odstráňte baliacu pásku z vonkajšej škatule masážneho kresla, zdvihnite vonkajšiu škatuľu nahor a odsuňte ju.
2. Vyberte príslušenstvo a odložte ho na neskoršie použitie.

### 2. Umiestnenie masážneho kresla

- \* Vyberte celé masážne kreslo zo základnej škatule a umiestnite ho na vhodné miesto vo vašej domácnosti.
- \* Neumiestňujte ho na priame slnečné svetlo ani do blízkosti vykurovacích zariadení, pretože to môže spôsobiť zmenu farby alebo stvrdnutie čalúnenia.
- \* Aby ste predišli poškodeniu podlahy a znížili hluk, umiestnite pod masážne kreslo látku alebo iné materiály.
- \* Uistite sa, že pred ani za masážnym kreslom nie sú žiadne prekážky (za operadlom kresla ponechajte voľný priestor viac ako 30 cm).
- \* Neumiestňujte ho do vlhkých alebo nerovných priestorov.
- \* Aby ste predišli rušeniu signálu, udržiavajte masážne kreslo vo vzdialenosti najmenej 1 meter od televízorov, rádii a iných zariadení.

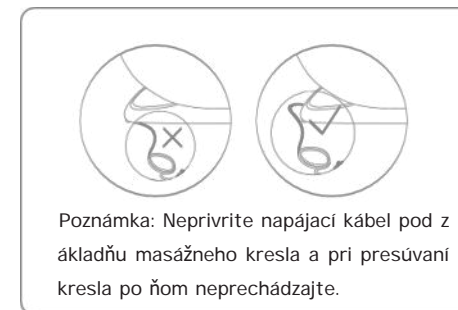
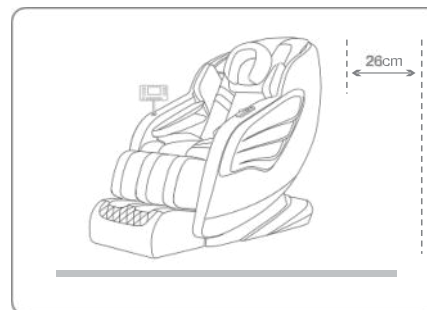

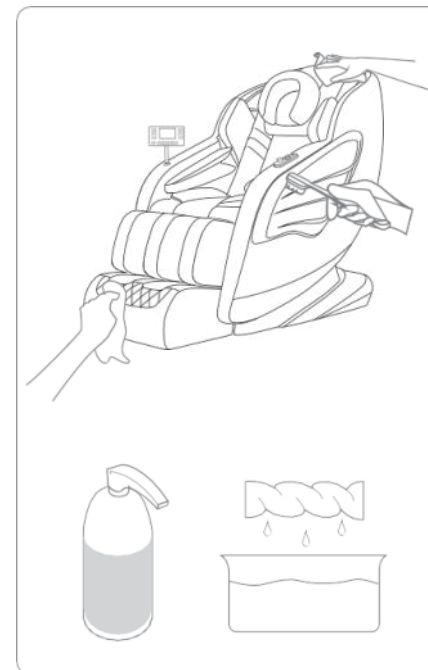
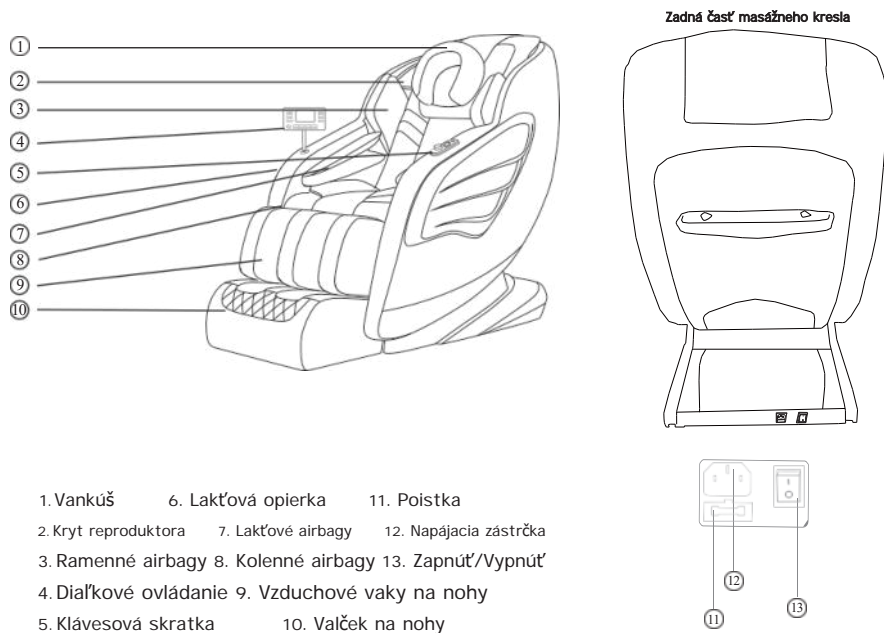

### Čistenie

1. Na čistenie výrobku nepoužívajte oceľovú vlnu, abrazívne čistiace prostriedky ani korozívne kvapaliny (ako je benzín alebo acetón).
2. Vytiahnite zástrčku zo zásuvky.
3. Na čistenie masážneho kresla, diaľkového ovládača a napájacieho kábla použite suchú handričku.
4. Nepoužívajte vlhké handričky ani čistiace prostriedky.

### Skladovanie

1. Vytiahnite zástrčku zo zásuvky.
2. Tento výrobok skladujte na chladnom a suchom mieste mimo dosahu slnečného žiarenia.
3. Na tento výrobok nekladte ťažké predmety.

Ak je kryt poškodený alebo dôjde k mechanickej poruche, prestaňte výrobok používať a obráťte sa na technika.

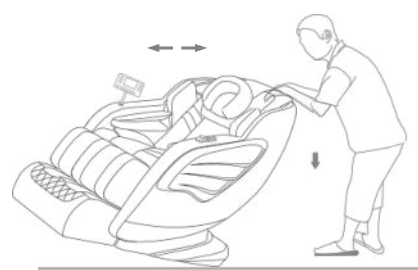
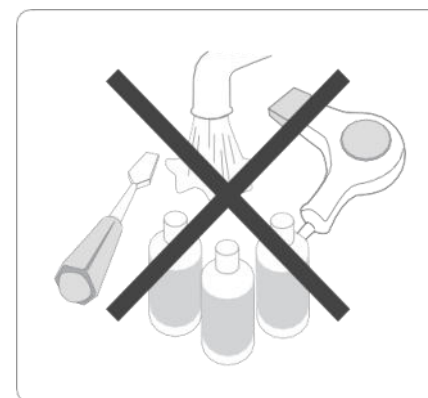

### Ako presunúť masážne kreslo

1. Oprite sa o operadlo oboma rukami, ako je znázornené na ľavom obrázku, a nakloňte kreslo dozadu približne o 30°.
2. Opatrne posuňte masážne kreslo dopredu alebo dozadu pomocou koliesok, kým nebude v požadovanej polohe, a potom ho uvoľnite.



Upozornenie

- \*Nepresúvajte masážne kreslo, keď ho niekto používa.
- \*Pri presúvaní masážneho kresla môže dôjsť k poškodeniu podlahy. Odporúča sa umiestniť pod kreslo podložku.
- \*Aby ste predišli pádu, pri presúvaní masážneho kresla ho pevne držte.
- \*Pri presúvaní masážneho kresla sa uistite, že opierka nôh je úplne zasunutá, aby ste predišli zraneniu.



Upozornenie

- Tento výrobok by nemali používať osoby s fyzickým, zmyslovým alebo mentálnym postihnutím, ani osoby bez skúsenosti a znalostí, pokiaľ nie sú pod dohľadom alebo vedením osoby zodpovednej za ich bezpečnosť pri používaní tohto výrobku.
- Deti by mali byť pod dohľadom, aby sa zabezpečilo, že sa nebudú hrať s týmto masážnym kreslom.
- Ak je napájací kábel poškodený, musí byť vymenený za špeciálny kábel alebo komponenty získané od výrobcu alebo servisného oddelenia.
- Nepoužívajte tento prístroj s napätím, ktoré nespĺňa špecifikované normy pre toto zariadenie.
- Tento výrobok sa musí používať s uzemnenou trojkoľikovou elektrickou zásuvkou a mal by mať spoľahlivé uzemňovacie zariadenie.
- Poťah, či už kožený alebo látkový, by sa mal v prípade poškodenia okamžite vymeniť. Nepoužívajte prístroj, aby ste predišli zraneniu osôb.
- Nedovoľte, aby sa diaľkový ovládač namočil alebo bol vystavený vlhkosti, aby sa predišlo poruche.

### Abnormálne podmienky a metódy riešenia Možné situácie

#### Možné scenáre

#### Metódy manipulácie

Hluk počas prevádzky.

Vznikajúci hluk je spôsobený konštrukčným riešením a nemá vplyv na stroj.

Masážne kreslo nefunguje, aj keď je zapojené do siete.

Skontrolujte, či je zástrčka správne zasunutá alebo či je k dispozícii napájanie.  
Skontrolujte, či je hlavný vypínač masážneho kresla v polohe „I“.  
Skontrolujte, či nie je poškodený napájací kábel.  
Skontrolujte, či nie je poškodená poistka a v prípade potreby ju vymeňte.

Operadlo sa nedá voľne nastaviť.

Skontrolujte, či sa v operadle alebo opierke nôh nenachádzajú cudzie predmety.  
Skontrolujte, či nie je uvoľnený prepojovací kábel.

Počas používania je ovládač funkčný, ale masážne kreslo nereaguje.

Ak sa teplota masážneho kresla po dlhšej prevádzke príliš zvýši, automaticky prejde do stavu tepelnej ochrany. Vypnite napájanie a prestaňte ho používať na 30 až 50 minút, aby sa zariadenie vnútorne ochladilo.

Počas používania je ovládač nefunkčný a masážne kreslo prestane fungovať.

Ak je aktivovaná funkcia automatického časovača a uplynul nastavený čas, stlačte tlačidlo znova pre spustenie.

Ak nastane abnormálna situácia, aby ste predišli nehodám, prestaňte používať masážne kreslo a odpojte napájací kábel. Ak sú nasledujúce spôsoby manipulácie stále neúčinné, obráťte sa na popredajné servisné stredisko.

## O3 Pokyny pre ovládač

### Funkčné zóny ovládača: (predná strana ovládača)

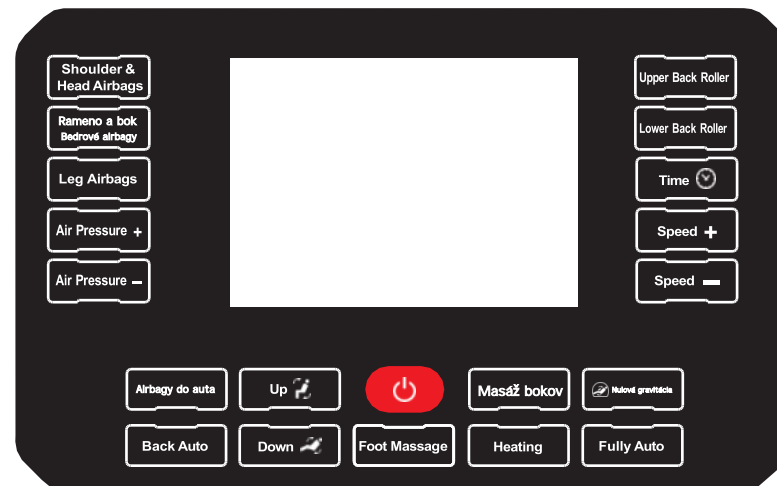

### Popis funkcií spodnej časti

1. Napájanie: V pohotovostnom režime stlačte toto tlačidlo, aby sa rozsvietila obrazovka ovládača. V tomto bode si môžete vybrať zodpovedajúci masážny program na spustenie masáže.
2. Ramenné/hlavové airbagy: Zapnutie/vypnutie funkcie masáže ramenných a hlavových airbagov.
3. Airbagy na ruky/boky: Zapnutie/vypnutie funkcie masáže airbagov na ruky a boky.
4. Airbagy na nohy: Zapnutie/vypnutie funkcie masáže airbagov na nohy.
5. Tlak vzduchu+: Stlačením tlačidla zvýšite intenzitu airbagu, celkovo 3 úrovne.
6. Tlak vzduchu-: Stlačením tlačidla znížite intenzitu airbagu, celkovo 3 úrovne.
7. Automatické airbagy: Zapnutie/vypnutie všetkých masáží airbagov.
8. Späť Auto: Zapnite/vypnite zadný automatický režim. (Súčasné zapnutie/vypnutie režimov miesenia a Tuina).
9. Hore: Dlho stlačte toto tlačidlo, operadlo sa zdvihne a lýtko klesne, uvoľnite tlačidlo, operadlo a lýtko sa zastavia.
10. Dole: Dlho stlačte toto tlačidlo, operadlo sa spustí a lýtko sa zdvihne, uvoľnite tlačidlo, operadlo a lýtko sa zastavia.
11. Masáž chodidiel: Zapnite/vypnite valčeky na chodidlá, k dispozícii sú 3 úrovne nastavenia.
12. Masáž bokov: Zapnite/vypnite masáž bokov.
13. Vyhrievanie: Zapnite/vypnite vyhrievanie chrbta a nôh.
14. Zero-G: Jedným kliknutím zapnete funkciu nulovej gravitácie s maximálnym uhlom nulovej gravitácie. Funkcia Zero-G znamená, že celé kreslo sa pohybuje v horizontálnej polohe.
15. Plne automatické: Relax / Radosť / Strečing / Silné / Spánok / Osvieženie.



Upozornenie

### Pred použitím si pozorne prečítajte všetky pokyny.

Toto masážne kreslo sa musí používať so zásuvkou, ktorá zodpovedá zástrčke. Nesprávne uzemnenie môže viesť k úrazu elektrickým prúdom. Zástrčku ani zásuvku sami neupravujte; vždy ich nechajte skontrolovať kvalifikovaným technikom. Pri používaní elektrických výrobkov dodržiavajte základné bezpečnostné opatrenia, aby ste predišli rizikám, ako sú úraz elektrickým prúdom, popáleniny, požiar alebo zranenie osôb, vrátane nasledujúcich.

- Používajte len so zásuvkou, ktorá zodpovedá zástrčke.
- Uistite sa, že je zástrčka úplne zasunutá do zásuvky, aby sa znížilo riziko skratu.
- Kreslo vždy ihneď po použití alebo pred čistením odpojte zo siete.
- Nepoužívajte tento výrobok pri vysokých teplotách.
- Neskladujte ani nepoužívajte tento výrobok vonku alebo na priamom slnečnom svetle.
- V prípade náhleho výpadku prúdu počas používania okamžite vypnite a odpojte zástrčku, aby ste predišli poškodeniu pri obnovení napájania.
- Nepoužívajte masážne kreslo, ak je napájací kábel mokrý alebo poškodený.
- Nezasúvajte ani nevyťahujte zástrčku mokrymi rukami, aby ste predišli nehodám.
- Dohliadajte na deti, osoby so zdravotným postihnutím alebo osoby s obmedzenou pohyblivosťou, keď sú v blízkosti masážneho kresla alebo ho používajú.
- Výrobok používajte len na účely opísané v tomto návode.
- Nepoužívajte príslušenstvo, ktoré nebolo dodané spoločnosťou.
- Nestojte, nesedte ani neskáčte na opierke nôh, aby ste predišli zraneniu.
- Nepokúšajte sa sedieť na opierke rúk alebo operadle, pretože by to mohlo spôsobiť prevrátenie kresla a viesť k nehodám.
- Počas masáže nezaspávajú.
- Pravidelne čistite masážne kreslo a vyhýbajte sa vkladaniu akýchkoľvek predmetov do jeho štrbin.
- Nepresúvajte masážne kreslo ťahaním za napájací kábel.
- Pred každým použitím skontrolujte, či na čalúnení alebo operadle kresla nie sú abnormálne praskliny alebo poškodenia. Nepoužívajte, ak zistíte abnormality, a okamžite kontaktujte popredajné servisné stredisko dodávateľa.
- Tento výrobok je určený len na domáce použitie.
- Ak si nie ste istí, či môžete masážne kreslo používať, poraďte sa s lekárom.
- Pred použitím výrobku sa poraďte s lekárom, ak máte: zhubné nádory, ochorenie srdca, ste tehotná, v popôrodnom období alebo menštruujete, potrebujete pokojnú rekonvalescenciu, podstupujete liečbu, máte problémy s chrbticou, abnormálne krčné stavce alebo deformácie.
- Okamžite prestaňte používať, ak počas používania pocítite bolesť, a vyhľadajte lekársku pomoc, ak sa počas používania zraníte.
- Nemaserujte zapálenú alebo opuchnutú pokožku.
- Tento výrobok poskytuje pohodlnú masáž na domáce použitie a nie je náhradou za profesionálnu masážnu terapiu.
- Odporúča sa používať masážne kreslo maximálne 30 minút denne, pričom na jednu oblasť nie je viac ako 20 minút, aby sa predišlo nepriaznivým účinkom nadmerného používania a zabránilo sa prehriatiu, ktoré môže skrátiť životnosť výrobku.
- Nepoužívajte tento výrobok v prostredí s aerosólmi alebo prívodom kyslíka.
- Nevhodné pre deti do 12 rokov.

## 07 Pred použitím



Pozor

·Pri nastavovaní komponentu masáže nôh smerom nahor si nesadajte do masážneho kresla, pretože by to mohlo poškodiť mechanizmus a potenciálne spôsobiť prevrátenie kresla, čo by viedlo k nehodám a zraneniam.

·Predtým, ako si sadnete do masážneho kresla, uistite sa, že operadlo je vo vzpriamenej polohe. Uhol sklonu si nastavte podľa osobných preferencií až po usadení.

·Nevkladajte ruky ani predmety do medzier medzi sedadlom a operadlom alebo medzi sedadlom a komponentom masáže nôh, aby ste predišli nehodám a zraneniam.

·Pri nastavovaní uhla sa uistite, že za operadlom alebo pod a pred komponentom masáže nôh nie sú žiadne prekážky ani malé zvieratá.

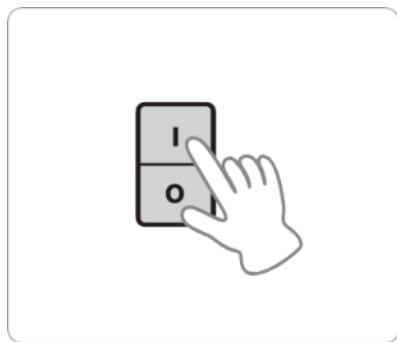

Zapojte napájací kábel masážneho kresla

-Pripojte napájací kábel

-Zapnite hlavný vypínač, ktorý sa nachádza na pravej strane masážneho kresla.

-Ak sa masážne kreslo dlhší čas nepoužíva, prepnite hlavný vypínač do polohy „O“, aby ste predĺžili jeho životnosť.

-Odpojte napájací kábel.

-Napájací kábel nekrúťte ani neohýbajte, aby ste predišli jeho zlomeniu.

Vypínač je na zadnom kryte elektronickej riadiacej skrinky.

16. Valček na hornú časť chrbta: Stlačte raz pre spustenie masáže v smere hodinových ručičiek, na obrazovke sa zobrazí A1. Po aktivácii masáže stlačte dvakrát pre otáčanie proti smeru hodinových ručičiek, na obrazovke sa zobrazí A2. Po aktivácii masáže stlačte trikrát pre striedavé otáčanie v smere a proti smeru hodinových ručičiek, na obrazovke sa zobrazí A3. Po aktivácii masáže stlačte štyrikrát pre zobrazenie A0 na obrazovke, čím sa vypnú všetky funkcie masáže valčekom na ramená a hornú časť chrbta.

17. Valček na spodnú časť chrbta: Stlačte raz pre spustenie masáže v smere hodinových ručičiek, na obrazovke sa zobrazí B1. Po aktivácii masáže stlačte dvakrát pre otáčanie proti smeru hodinových ručičiek, na obrazovke sa zobrazí B2. Po aktivácii masáže stlačte trikrát pre striedavé otáčanie v smere a proti smeru hodinových ručičiek, na obrazovke sa zobrazí B3. Po aktivácii masáže stlačte štyrikrát pre zobrazenie B0 na obrazovke, čím sa vypnú všetky funkcie masáže valčekom na spodnú časť chrbta.

18. Čas: Stlačením tlačidla štart nastavíte: 5 minút, 10 minút, 15 minút, 20 minút, 25 minút, 30 minút, cyklická prevádzka vypnutia.

19. Speed+: Stlačením tlačidla zvýšite rýchlosť valčeka pohybu, celkovo 3 úrovne.

20. Rýchlosť-: Stlačením tlačidla znížite rýchlosť valčeka pohybu, celkovo 3 úrovne.

## 05 Návod na klávesové skratky

---

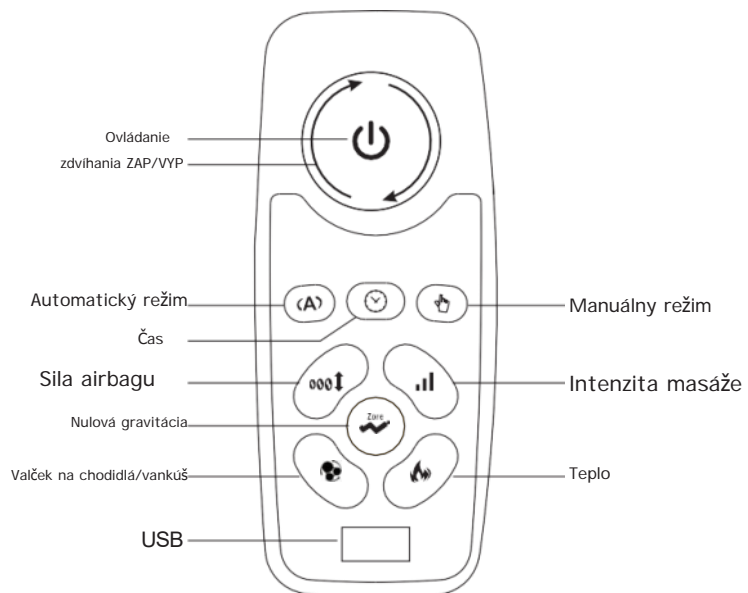

## 06 Prevádzka Bluetooth – Návod na použitie

1. Bluetooth je predvolene zapnutý po zapnutí zariadenia, s názvom Bluetooth: Masážne kreslo.
2. Zapnite Bluetooth na telefóne, nájdite a pripojte sa k príslušnému Bluetooth na prehrávanie hudby.